

# プリーツスクリーン LOHAREA

窓用タイプ

## 取付・取扱説明書

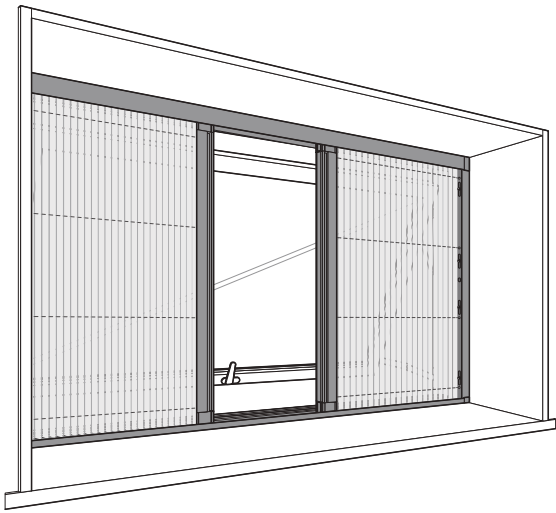

RKSP1J01





### 安全上のご注意

この説明書はお客様に安心して製品をお使いいただき、人身への被害と財産への損害を未然に防ぐため、以下のように表示し、説明しています。

■ 誤った取扱いをした場合に生じる危険とその程度を次の記号で説明しています。

 <b>警告</b>	この表示を無視して誤った取扱いを行うと、使用者などが死亡または重傷を負う危険が切迫して生じることが想定される危害の程度を示します。
 <b>注意</b>	この表示を無視して誤った取扱いを行うと、使用者などが傷害を負うことが想定されるか、物的損害の発生が想定される危害・損害の程度を示します。

■ この説明書に使われている図記号の意味は、次の通りです。



	「してはいけない」を示します。
	「必ずおこなっていただくこと」を示します。

©METACO Inc.

### 操作方法

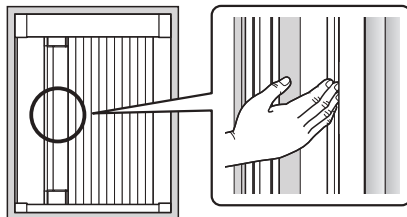
開閉はスライドバー中央部の手かけ部に手を掛けて行ないます。  
スライドバーの上端や下端などの極端な位置で操作しようとすると操作性が悪くなる場合があります。



	 <b>すき間や可動部に手を置いて開閉しない</b> 窓と枠のすき間や可動部に指を挟むなど、けがのおそれがあります。
	 <b>勢いよく開閉しない</b> 強い力で勢いよく開閉すると、本体がレールから外れたりして思わぬけがや事故につながるおそれがあります。

### 製品のお手入れ

#### 下枠とそのまわりの清掃

下枠に小石、砂、ほこり、泥などがたまりまると、部品の磨耗や破損が起き、スムーズな開閉ができなくなります。  
汚れを取り除くためにこまめに清掃してください。

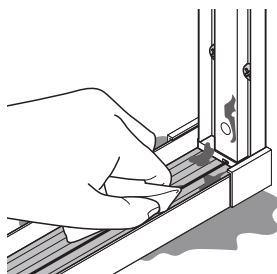

● **お願い**  
油性の潤滑剤スプレー等を使用しないでください。  
砂泥等が付着し、故障や汚れの原因になります。

#### 製品本体のお手入れ

製品本体や生地についた汚れはハタキなどで軽くはたいてください。  
本体のアルミフレームは水に濡らして固く絞った布巾などで軽く拭いてください。

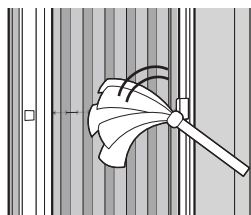

● **お願い**  
プリーツシェードの生地を濡らさないでください。  
変色・しわ・汚れの原因になりますので雨などで濡れないように注意してください。また、生地の清掃には濡らした布巾を使用しないでください。

● **お願い**  
網戸を洗うときには洗剤は使用しないでください。  
変色や不具合の原因になります。また、シンナー・ベンジン等の有機溶剤は絶対に使用しないでください。

● **お願い**  
たわしや金属ブラシなどの硬いものでアルミ枠をこすらないでください。  
傷や故障の原因になります。

### 安全にお使いいただくために

#### 警告



**近くで火気器具を使用しない**  
製品に引火して火災のおそれがあります。



**寄り掛からない、強く押さない、重いものをたてかけない**  
製品が外れ、落下や転落事故などにつながるおそれがあります。

#### 注意



**取り付け作業時には手袋をする**  
アルミ材の角などで手を切るなど、けがのおそれがあります。



**風の強いときはネットを収納するかドアや窓を開める**  
製品が倒れたり落ちたりして、破損やけがの原因となることがあります。



**部品・工具等の落下に注意**  
取り付け作業の際には、製品の部品や工具などを落とさないようにご注意ください。  
高所での作業でものを落とすと思わぬけがや事故につながるおそれがあります。



**間違った取り付けや故障したまま使用しない**  
製品が外れて落下したり、転落事故などにつながるおそれがあります。ネジのゆるみや故障がないかをご確認ください。



**すき間や可動部に手を置いて開閉しない**  
窓と枠のすき間や可動部に指を挟むなど、けがのおそれがあります。



**勢いよく開閉しない**  
強い力で勢いよく開閉すると、本体がレールから外れたりして思わぬけがや事故につながるおそれがあります。



**小さなお子様だけで操作させない**  
手や指を挟んだり思わぬ事故の原因となることがあります。お子様には操作をさせないか、保護者の方と一緒に操作するようにお願いします。



**ペットや動物が近づかないようにする**  
ネットやワイヤーを引っかいたりして、故障の原因となります。また、ペットが製品に引っかかったりして、思わぬけがにつながるおそれがあります。



**製品を改造しない**  
故障の原因となり、製品が動かなくなることがあります。改造等で製品への不具合が発生した場合、補償の対象になりません。

#### ●お願い

**油性の潤滑剤スプレー等を使用しないでください。**  
砂泥等が付着し、故障の原因になります。

**製品を掃除する際には洗剤は使用しないでください。**  
変色や不具合の原因になります。また、シンナー・ベンジン等の有機溶剤は絶対に使用しないでください。  
**たわしや金属ブラシなどの硬いものでアルミ枠やネットをこすらないでください。**  
傷や故障の原因になります。

### お願い

#### 生地が膨らんだり、異常な折れ曲がりをした場合

プリーツシェードが風を受けたり、開閉時に物が当たったりして生地が異常な折れ曲がり方をすることがあります。  
生地を正常な形に直してから開閉操作を行ってください。  
長時間直さずにいるとしわになったり癖がついて戻らなくなります。

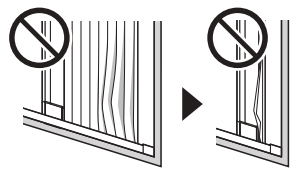

#### 注意



**使用するときは、窓を閉める**  
風により製品が外れての破損・転倒により、怪我や家財に損害を与える原因になることがあります。

### 製品保証

- 保証期間**  
保証期間 — 製造日から2か年  
製造日については、本体上部のガイドプレートに貼付されたシールに印字してあります。
- 無料修理規定**  
取扱説明書の注意事項に従った使用状態で保証期間中に故障した場合には無料修理いたします。
- 製品保証の免責事項**
  - ① 使用上の誤り、また不当な改造による故障及び損傷。
  - ② 製品の性能を超えた性能を必要とする場所に取り付けられた場合に生じた不具合。
  - ③ お買い上げ後の取り付け場所の移動・引越・輸送等による故障及び損傷。
  - ④ 火災・地震・水害・落雷・その他天災地変・ガス害等による故障及び損傷。
  - ⑤ 犬・猫・鳥・鼠などの動物に起因する不具合
  - ⑥ 品質管理シールがない場合
  - ⑦ 本来の使用目的以外の用途に使用された場合の不具合や使用目的と異なる使用方法による場合の不具合
  - ⑧ 犯罪などの不正な行為に起因する破損や不具合

※保証期間経過後の修理・交換などは有料とさせていただきます。  
※本書によって、お客様の法律上の権利を制限するものではありませんので保証期間経過後の修理についてご不明の場合お問い合わせください。
- 補修用性能部品の最低保有期間**  
補修用性能部品の最低保有期間は、製造打ち切り後5年です。

- アフターサービスについてのご不明点は、お買い上げの販売店にお問い合わせください。
- 部品についてのお問い合わせは、部品名称をご参照ください。
- 本品の規格及び外観は改良のために、予告なしに変更することがありますので御了承ください。

**Resta**

株式会社RESTA

〒651-2111 兵庫県神戸市西区池上4丁目29-2

オペレーターセンター (SAPOSTA (サポスタ))

〒651-2111 兵庫県神戸市西区池上4丁目28-5

TEL: 078-978-3117 FAX: 078-978-3118

住まいから、もっと楽しく。

## 構造及び部品名称

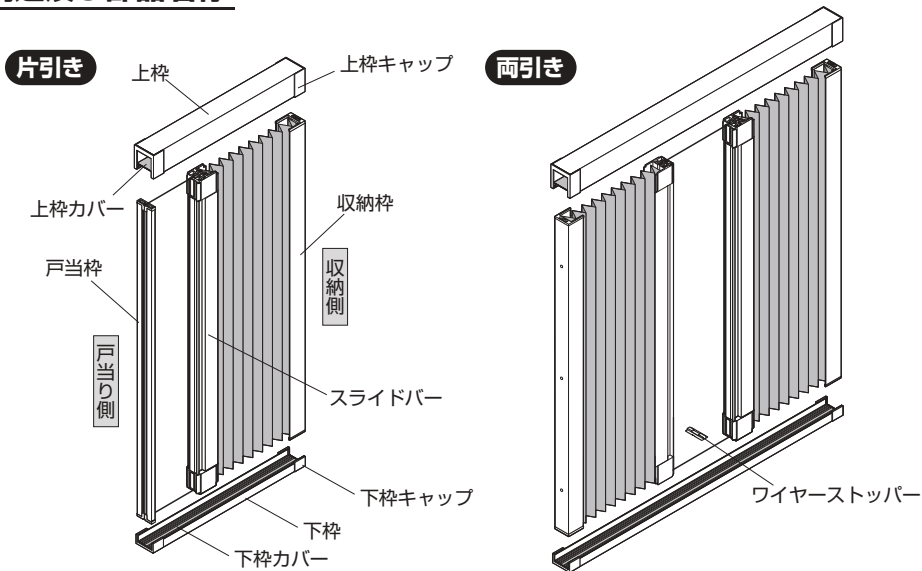

## 1 取り付けの準備

### 梱包内容の確認

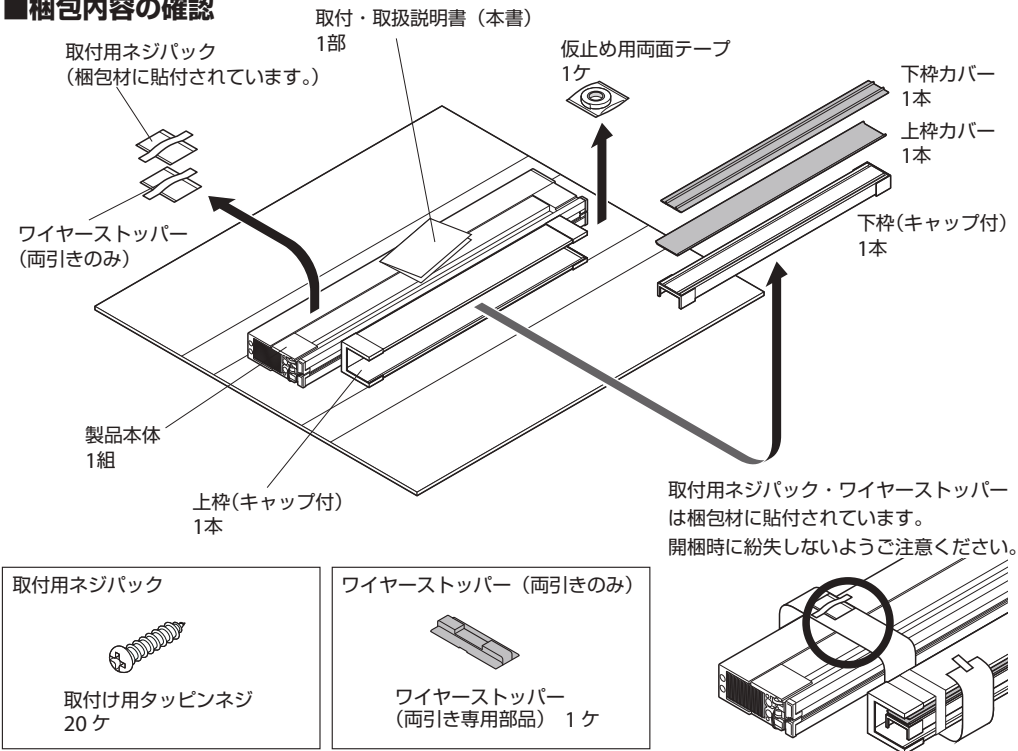

### 取り付け位置の再確認

- 製品の開閉に支障のないよう取り付け位置を決めます。
- ① 取付枠及び床に段差がなく、幅37mm以上の取り付け幅がある場所。
  - ② 取り付けた製品に取っ手やクレセント錠などが干渉しないこと。
  - ③ 開口部の向かい合う辺がそれぞれ平行で四隅が直角であること。

### 取り付け部の清掃

製品を正確に取り付けるために、取り付け場所、及び床に付着している油汚れ・ほこり・水・砂・泥をよく落とし、乾いた布で拭きとってください。

**注意** 取り付け作業時には手袋をする  
アルミ材の角などで手を切るなど、けがのおそれがあります。

## 2 上枠の取り付け

- ① 上枠に仮止め用両面テープを貼付し、両面テープの剥離紙をはがします。上枠キャップが奥まで差し込まれていることを確認し、取り付けの天井面に左右の隙間が均等になるように仮止めます。
- ② 上枠を上枠取付用タッピンネジで固定します。このとき上枠が変形するまでタッピンネジを締めないでください。両端のキャップを隙間がなくなるまで両側に各々押しつけます。

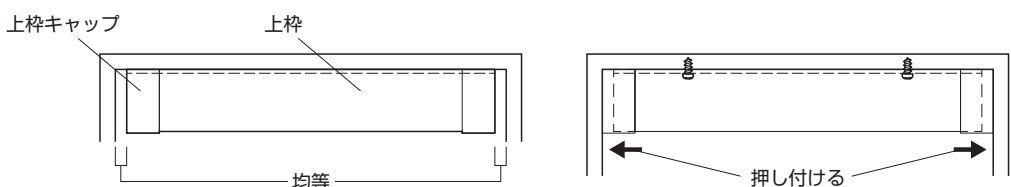

**注意** 部品・工具等の落下に注意  
取り付け作業の際には、製品の部品や工具などを落とさないようご注意ください。高所での作業でものを落とすと思わぬけがや事故につながるおそれがあります。

## 3 上枠カバーの取り付け

上枠に上枠カバーを右図のように取り付けます。上枠カバーが入りきらない場合は1~2mmほど切断してください。

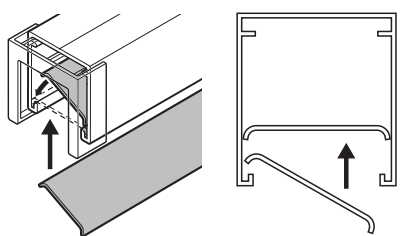

## 4 下枠の取り付け

- ① 左図のように、下枠は上枠とセンターラインが一致するように取り付けます。センターラインがずれると開閉に支障をきたしますのでまっすぐ取り付けてください。
- ② タッピンネジで固定します。
- ③ 両端のキャップを隙間がなくなるまで押しつけます。

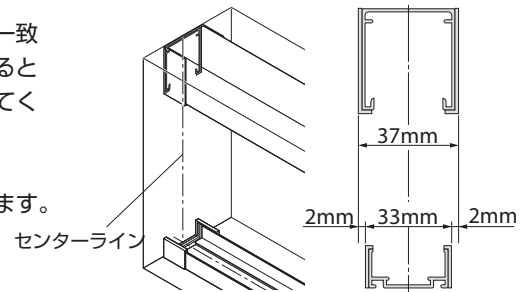

## 5 下枠カバーの取り付け

- ① 下枠と下枠キャップの隙間が隠れるように下枠カバーを下枠にパチンと音がするまではめ込みます。下枠カバーが入りきらない場合は1~2mmほど切断してください。
- ② 下枠カバーを端から端まで指で押して、しっかりはまっていることを確認します。

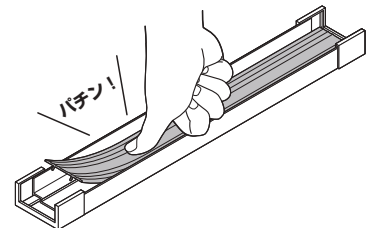

## 6-A 片引きの製品本体の取り付け

- ① 製品本体を取り付ける収納側と戸当り側を決めます。
- ② 室内側シール貼付側を室内に向け、上下枠に製品本体を差し込みます。製品本体に上下の向きはありません。
- ③ 製品本体をテープなどで仮止めます。
- ④ 戸当り枠をタッピンネジで固定します。
- ⑤ 仮止めテープを外し製品を20~30cmほど開きます。収納枠をタッピンネジで固定します。ワイヤー調整ネジに触れないようご注意ください。
- ⑥ 室内側シールをはがします。

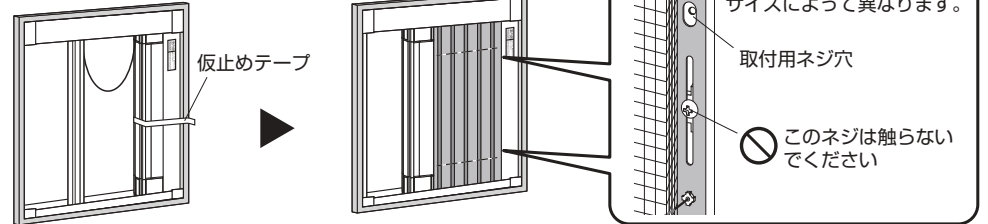
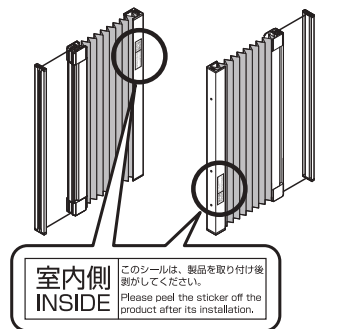

## 6-B 両引きの製品本体の取り付け

- ① 上下枠に室内側シールが貼付されている側を室内に向け、方側ずつ製品本体を差し込みます。



- ② 片側の網戸本体をテープなどで仮止めます。
- ③ 各々収納枠をタッピンネジで固定します。ワイヤー調整ネジに触れないようご注意ください。

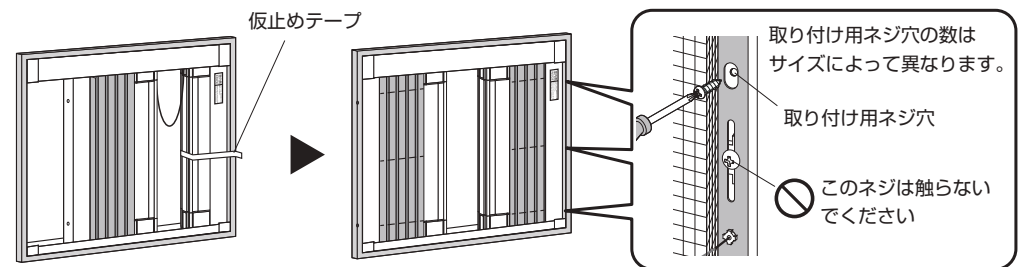

- ④ ワイヤーストッパーをワイヤーの上から下枠の中心に貼り付けます。
- ⑤ 室内側シールをはがします。

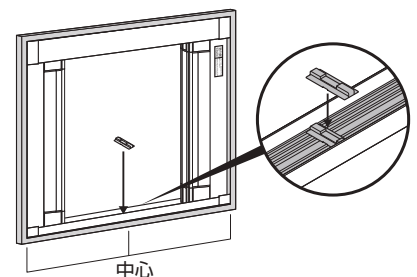

**お願い** 取り付け後、ガタつきがなく本体がしっかり取り付けられていることを確認してください。

## 7 取り付け終了と点検

取り付けは終了しました。使用される前に下記の項目について点検を行ってください。

- ① 製品を数回開閉し、操作性に異常がないか確認します。
- ② 上枠、レールの取り付けに不具合がないか確認します。
- ③ 形材にキズ、曲り、ゆがみがないか確認します。
- ④ スライドバーと戸当りまたは、合掌部に隙間がないことを確認してください。

**注意** 間違った取り付けや故障したまま使用しない  
製品が外れて落下したり、転落事故などにつながるおそれがあります。ネジのゆるみや故障がないかをご確認ください。